

Instrucciones de montaje

**Pulsador de llamada de
1 elemento para estación
intercomunicadora doméstica**
1283 00

**Pulsador de llamada de
3 elementos para estación
intercomunicadora doméstica**
1285 00

GIRA

Descripción

Los pulsadores de llamada de 1 elemento y de 3 elementos pertenecen al sistema de intercomunicación Gira y sirven para la ampliación de las estaciones intercomunicadoras domésticas.

En el ejemplo del pulsador de llamada de 3 elementos se representa la estructura principal:

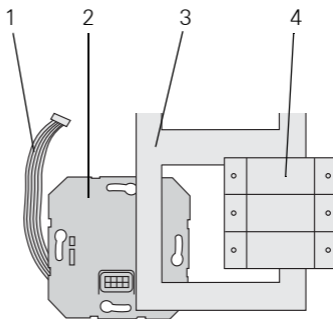

- 1 Cable de conexión de audio
- 2 Mecanismo de pulsador de llamada
- 3 Marco embellecedor
(no se incluye en la entrega)
- 4 Pulsador de llamada de 3 elementos



Atención

El montaje y la instalación de dispositivos eléctricos deberán encargarse únicamente a personal especializado.

Los pulsadores de llamada de 1 elemento y de 3 elementos para estaciones intercomunicadoras domésticas funcionan junto con una estación intercomunicadora doméstica.

1. Conecte el cable de conexión de audio a un punto de inserción del acoplador de bus o del mecanismo intercomunicador de la estación intercomunicadora doméstica.
2. Inserte el cable de conexión de audio en la caja de montaje.
3. Inserte el cable de conexión de audio en un punto de inserción del sistema del mecanismo de pulsador de llamada.

4. Instale el mecanismo de pulsador de llamada.
5. Coloque el marco embellecedor e inserte los mecanismos centrales sobre los mecanismos empotrados.

Puesta en funcionamiento

Una vez instalados todos los aparatos (estación intercomunicadora exterior y doméstica, equipo de control, etc.), puede poner en funcionamiento el sistema de intercomunicación.

La puesta en funcionamiento se describe en el manual del sistema, que se adjunta al equipo de control.

Cambio de las etiquetas de rotulación

Para cambiar la etiqueta de rotulación puede levantarse el embellecedor de pulsador sin herramientas.

1. Retire el pulsador de llamada del mecanismo empotrado.
2. Retire el (los) embellecedor(es) de pulsador.
3. Cambie la etiqueta de rotulación.
4. Vuelva a enganchar el (los) embellecedor(es) de pulsador.

Puede obtener etiquetas de rotulación con la forma adecuada

- a través del servicio de rotulación de Gira mediante la postal adjunta o
- con el software de rotulación de Gira opcional y los papeles de rotulación de Gira correspondientes.

Garantía

La garantía es efectiva dentro del marco las disposiciones legales a través de un establecimiento especializado.

Entregue o envíe el dispositivo defectuoso libre de franqueo con una descripción del problema a su distribuidor correspondiente (establecimiento especializado/empresa de instalación/establecimiento especializado en electricidad). Éste se encargará de enviar los dispositivos al Gira Service Center.

Gira
Giersiepen GmbH & Co. KG
Elektro-Installations-
Systeme
Postfach 1220
42461 Radevormwald
Deutschland
Tel +49 (0) 21 95 / 602 - 0
Fax +49 (0) 21 95 / 602 - 191
www.gira.de
info@gira.de

23/11

GIRA