

Manual de instrucciones
y de montaje

Altavoz empotrable
1258 00

GIRA

Descripción

El sistema de intercomunicación de Gira se integra con el altavoz empotrable en sistemas de buzones, cajas de intercomunicación, preinstalaciones en laterales de puertas o placas frontales.

El altavoz empotrable forma parte del funcionamiento de la estación intercomunicadora exterior. Dispone de dos aberturas de fijación adaptadas a los sistemas de fijación de soluciones de montaje habituales.

En el altavoz empotrable se pueden conectar hasta 8 timbres mecánicos. Existe la posibilidad de conectar timbres con ayuda de más módulos de ampliación. Es posible conectar hasta 11 módulos de ampliación con 12 timbres respectivamente. De este modo, es posible realizar instalaciones intercomunicadoras de exterior de hasta 70 participantes de audio, p. ej.

1 equipo de control de audio

1 altavoz empotrable con

5 módulos de ampliación

68 estaciones intercomunicadoras domésticas de manos libres para montaje de superficie.



Número de participantes

El sistema de intercomunicación de Gira está concebido para los siguientes números de participantes:

Audio: 70 participantes,

Vídeo: 20 participantes.

Representación esquemática

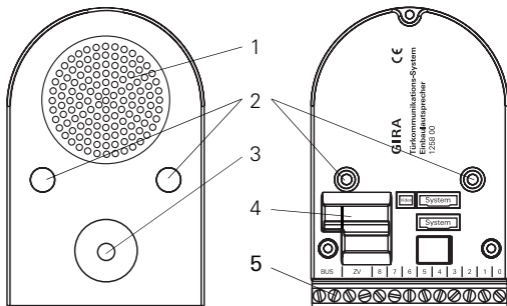

Lado frontal

- 1 Altavoz
- 2 Aberturas de fijación
- 3 Micrófono

Lado posterior

- 4 Interfaces
Sistema: Conexión del módulo de ampliación o de otros componentes del sistema
Vídeo: Conexión de la cámara a color empotrada
- 5 Regleta de bornes
BUS: Conexión al bus de 2 conductores
ZV: Suministro de la cámara a color empotrada, etc.
0: Toma de tierra común de los timbres
1 - 8: Conexión de los timbres



Atención

El montaje y la instalación de dispositivos eléctricos deberán encargarse únicamente a personal especializado.

El altavoz empotrable se monta detrás de la cubierta de intercomunicador de la instalación existente. Dependiendo del modelo, esto se realiza directamente en la placa frontal o a través de un soporte de montaje.

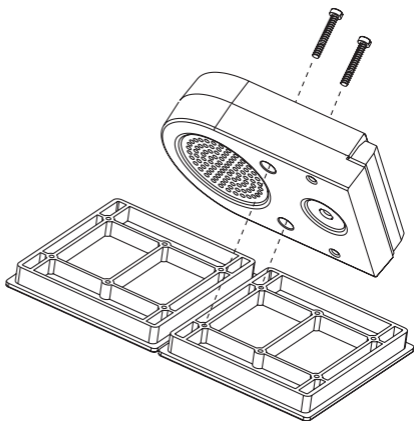

Para la fijación del altavoz empotrable deberá utilizar exclusivamente los tornillos adjuntos.

Para la disposición del altavoz empotrable deberá tener en cuenta que tanto el micrófono como el altavoz estén situados delante de las aberturas de sonido, debiéndose conceder una mayor prioridad a la posición del micrófono.

La calidad de sonidos óptima se obtiene cuando entre el altavoz y el micrófono se encuentra un barra separadora.

Conexión

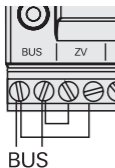

1. Conecte el bus de 2 conductores a los bornes BUS.
2. En caso necesario, coloque puentes entre los bornes BUS y ZV. Esto es necesario, si se deben utilizar componentes iluminados del sistema o una cámara a color en el altavoz empotrable.

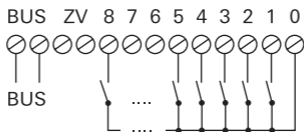

3. Conecte los timbres. La longitud máxima de cable es de 2 m.



No conectar el borne "0"

En caso de utilización de un módulo de ampliación, el borne "0" del altavoz empotrable no se deberá conectar con el borne "0" del módulo de ampliación.

4. En caso necesario, conecte otros componentes del sistema de intercomunicación de Gira a través de los puntos de inserción "Sistema" o "Vídeo".



Iluminación de los pulsadores de timbre

La iluminación de los pulsadores de timbre no se puede alimentar a través del bus de sistema del sistema de intercomunicación. Utilice un suministro de tensión adicional para la iluminación de los pulsadores de timbre.

Conexión de componentes de intercomunicación

Gracias a la compatibilidad completa del altavoz empotrable en relación con el sistema de intercomunicación, también se pueden conectar componentes empotrados, como p. ej., cámaras a color, módulos informativos o pulsadores de llamada.

Cámara a color

1. Conecte el componente empotrado de la cámara a color con la ayuda del cable de conexión bipolar de vídeo y del cable de conexión de 6 polos de audio al altavoz empotrable.
2. Coloque puentes en el altavoz empotrable entre los bornes BUS y ZV.

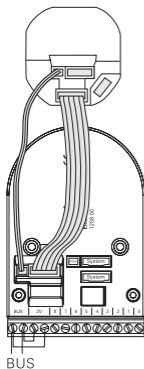

Módulo informativo, pulsador de llamada

1. Conecte el componente empotrado del aparato con ayuda del cable de conexión de 6 polos de audio al altavoz empotrable.
2. Para la activación de la iluminación del módulo informativo o del pulsador de llamada, deberá colocar puentes entre los bornes BUS y ZV en el altavoz empotrable.

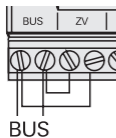

Puesta en funcionamiento

Una vez instalados todos los aparatos (altavoz empotrable, estación intercomunicadora doméstica, equipo de control, etc.), puede poner en funcionamiento el sistema de intercomunicación.

La puesta en funcionamiento se describe en el manual del sistema, que se adjunta al equipo de control.



Nota

En la puesta en funcionamiento de instalaciones de gran tamaño, deberá tener en cuenta que pueden guardarse temporalmente un máx. de 20 pulsadores de timbre por cada paso de trabajo. Si existen más de 20 pulsadores de timbre, tienen que asignarse los primeros 20 pulsadores de timbre a las estaciones intercomunicadoras domésticas.

Seguidamente se asignan los siguientes 20 o los restantes pulsadores de timbre.

Ajuste de volumen

El volumen se puede ajustar individualmente en cada estación intercomunicadora exterior. El ajuste del volumen tiene que realizarse con dos personas.



1. En el **equipo de control**, inicie el modo de programación, pulsando durante 3 s la tecla "Systemprogr.", hasta que el LED amarillo junto a la tecla parpadee.

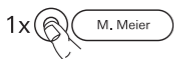

2. En la **estación intercomunicadora exterior**, pulse brevemente un pulsador de timbre ya asignado.



3. La segunda persona recibe la llamada desde el exterior en la **estación intercomunicadora doméstica** (mediante auricular o tecla de habla) e inicia la conversación.

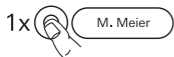

4. En la **estación intercomunicadora exterior**, vuelva a pulsar brevemente el pulsador de timbre.



3 Mediante la pulsación de la tecla cambiará el volumen durante la conversación. En total hay 4 niveles de volumen. Cada vez que se pulsa la tecla se ajusta el volumen inmediatamente superior. Si se ha alcanzado el nivel de volumen más elevado, se ajustará el nivel de volumen más bajo cuando se vuelva a pulsar la tecla.



5. Finalice la conversación.

El último nivel de volumen ajustado se guardará en la estación intercomunicadora exterior.

1 x



6. En el **equipo de control**, salga del modo de programación pulsando brevemente la tecla "Systemprogr.".

Garantía

Nuestra garantía se ofrece dentro del marco de los acuerdos legales.

Por favor, envíe el aparato libre de franqueo con una descripción del problema a nuestra central de atención al cliente.

Gira
Giersiepen GmbH & Co. KG
Service Center
Dahlienstraße 12
D-42477 Radevormwald

Gira
Giersiepen GmbH & Co. KG
Postfach 1220
D-42461 Radevormwald
Tlfn. +49 (0) 2195 - 602 - 0
Fax +49 (0) 2195 - 602 - 339
info@gira.de
www.gira.com

GIRA