

Manual de instrucciones
y de montaje

**Estación intercomunicadora
doméstica para montaje de superficie
intercomunicación de manos libres
1250 ..**

GIRA

Descripción

La estación intercomunicadora doméstica para montaje de superficie de manos libres es una unidad prefabricada y pertenece al sistema de intercomunicación de Gira.

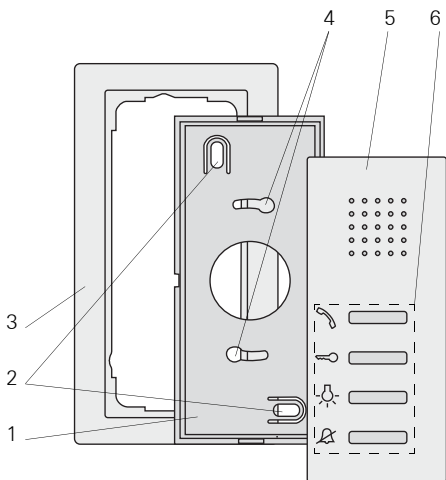

- 1 Placa de montaje
- 2 Orificios de sujeción para montaje en pared
- 3 Marco embellecedor de 2 elementos sin listón intermedio (la instalación sin marco sólo es posible en el montaje en la pared)
- 4 Orificios de sujeción para montaje en carcasa
- 5 Parte superior de la carcasa
- 6 Teclas de manejo



Atención

El montaje y la instalación de dispositivos eléctricos deberán encargarse únicamente a personal especializado.

Puede montar la estación intercomunicadora doméstica para montaje de superficie

- en un cajetín para empotrar o en un cajetín de tabique hueco (sólo con marco embellecedor),
- directamente en la pared o en una caja de conexión de aplique de pared (con o sin marco embellecedor).

A continuación se describe el montaje con marco embellecedor. Para el montaje sin marco, no monte el marco embellecedor.

Montaje en carcasa

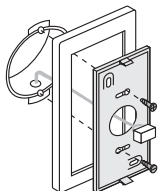

1. Coloque la placa de montaje junto con el marco embellecedor en el cajetín para empotrar.
2. Fije el soporte de fondo con dos tornillos en el anillo de fijación del cajetín para empotrar.

Montaje en la pared

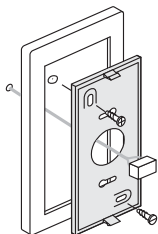

1. Retire el aislamiento del cable de alimentación a ras de pared.
2. Determine el lugar de montaje de tal manera, que la placa de montaje se encuentre centrada sobre la salida del conductor y dibuje los orificios.
3. Taladre los dos orificios de sujeción e introduzca los tacos.
4. Fije el soporte de fondo junto con el marco embellecedor en la pared con dos tornillos.

Conexión

Una vez que ha fijado la placa de montaje en la pared, conecte la estación intercomunicadora doméstica del siguiente modo:

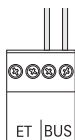

1. Conecte el bus de 2 conductores a los bornes BUS y en caso necesario, los conductores del pulsador de llamada de planta a los bornes ET.

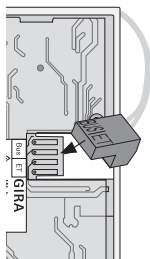

2. Deslice el conector hasta los contactos de la platina del aparato en la parte trasera de la estación intercomunicadora doméstica para montaje de superficie.



Tener en cuenta la polaridad

Asegúrese de que coinciden las denominaciones BUS y ET en el conector y en la platina.

3. Conecte ahora la estación intercomunicadora doméstica, colocando la parte superior de la carcasa en la placa de montaje y encajándola.

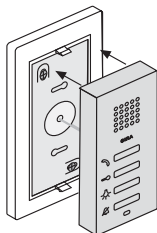

Puesta en funcionamiento

Una vez instalados todos los aparatos (estación intercomunicadora exterior y doméstica, equipo de control, etc.), puede poner en funcionamiento el sistema de intercomunicación.

La puesta en funcionamiento se describe en el manual del sistema, que se adjunta al equipo de control.



Cantidad máx. de pulsadores de llamada

Tenga en cuenta que a una estación intercomunicadora doméstica para montaje de superficie se le pueden asignar hasta 15 pulsadores de llamada.

Desmontaje

Abrir el aparato

Para abrir la estación intercomunicadora doméstica, pulse el gancho de encaje con un destornillador con cuidado en vertical hacia arriba.

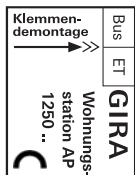
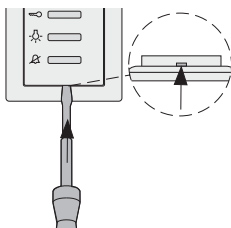

Retirar borne de conexión

La pegatina en el lado trasero del aparato indica la dirección de extracción del borne de conexión mediante una flecha.

Asignar el intercomunicador interior con vídeo de montaje en superficie a través de los pulsadores de llamada de planta

Si durante la puesta en funcionamiento no se puede acceder a la vivienda, también puede asignar el intercomunicador interior con vídeo de montaje en superficie a través de un pulsador de llamada de planta conectado.



1. En el **equipo de control** durante 3 s la tecla "Systemprogr." para iniciar el modo de programación.



2. En el **intercomunicador exterior**, presione el pulsador de llamada durante 3 s. Suelte el pulsador de llamada después del tono de confirmación breve.



✓ El intercomunicador exterior genera un tono de confirmación prolongado.



3. Accionar el **pulsador de llamada de planta al intercomunicador interior**, que se vaya a asignar durante 3 s. Suelte el pulsador de llamada de planta después del tono de confirmación breve.



✓ Un tono de confirmación prolongado indica la asignación correcta.



Sólo es posible en caso de un intercomunicador interior conectado directamente



En el caso de varios intercomunicadores interiores paralelos sólo se puede programar a través del pulsador de llamada de planta, el intercomunicador interior que esté conectado directamente al pulsador de llamada de planta.



4. Pulse en el **equipo de control** brevemente la tecla "Systemprogr." para finalizar el modo de programación.

Borrar todas las asignaciones de los pulsadores de llamada a través del pulsador de llamada de planta

En caso necesario pueden borrarse las asignaciones del intercomunicador interior con vídeo de montaje en superficie a través de un pulsador de llamada de planta conectado:

- 3s  1. En el **equipo de control** durante 3 s la tecla "Systemprogr." para iniciar el modo de programación.
2. Accionar el **pulsador de llamada de planta al intercomunicador interior**, cuya asignación se vaya a borrar durante 9 s. Tras 3 s y 6 s suena un tono de confirmación breve. Mantener accionado el pulsador de llamada hasta que suene un tono de confirmación prolongado.
- ✓ Todas las asignaciones del intercomunicador interior con vídeo de montaje en superficie están borradas.
- 1x  3. Pulse en el **equipo de control** brevemente la tecla "Systemprogr." para finalizar el modo de programación.



Teclas de manejo



A través de las cuatro teclas de manejo de la estación intercomunicadora doméstica para montaje de superficie de manos libres se realizan las siguientes funciones:



Aceptar llamada

En el caso de llamada entrante, parpadea durante 2 min la tecla .



Pulse brevemente la tecla , para aceptar la comunicación interna con la persona en la estación intercomunicadora exterior. Durante la comunicación interna, la tecla  está encendida de manera constante.



Duración máxima de la conversación

La duración máxima de la conversación es de 2 minutos. Una vez transcurrido este tiempo, la conversación finaliza automáticamente.

Función de imposición





Si en la estación intercomunicadora exterior, los ruidos de fondo son tan fuertes que no se puede garantizar una conmutación automática de la dirección de la conversación, puede utilizar la función de imposición en la estación intercomunicadora doméstica.



Para ello, mantenga pulsada la tecla  mientras habla. Durante la duración de la pulsación de la tecla sólo se puede hablar de la estación intercomunicadora doméstica a la estación intercomunicadora exterior.



Para volver a habilitar la conversación de la estación intercomunicadora exterior, vuelva a soltar la tecla .

Finalizar llamada

- 1 x   Para finalizar la conversación, pulse brevemente la tecla .
La iluminación de la tecla  se apaga.

Ajustar el volumen de voz



El volumen de voz se puede cambiar en cuatro niveles durante la conversación.

- 1 x   Durante la conversación, pulse brevemente la tecla , para aumentar el volumen de voz.



En total hay cuatro niveles de volumen. Cada vez que se pulsa la tecla se ajusta el volumen inmediatamente superior. Si se ha alcanzado el nivel más elevado, se ajustará el volumen más bajo cuando se vuelva a pulsar la tecla.

Abrir la puerta

- 1 x   Pulse la tecla .
En el caso de varias puertas, se activará en 2 minutos el contacto de apertura de puerta, de cuya estación intercomunicadora exterior haya salido la llamada desde el exterior. 2 minutos después de la entrada de la llamada ó 30 segundos después de finalizar la conversación, se efectúa la conmutación a la puerta principal.

Conectar la luz (sólo en relación con el actuador de conmutación)

- 1 x   Pulse la tecla  para conectar la luz (p. ej. la iluminación exterior o de la escalera).

Ajustar el volumen del tono de llamada

El volumen del tono de llamada se cambia en cuatro niveles, cuando no se está produciendo ninguna conversación.



Pulse la tecla  durante aprox. 3 segundos.



En total hay cuatro niveles de volumen. Cada vez que se pulsa la tecla (3 segundos) se ajusta el volumen inmediatamente superior. Si se ha alcanzado el nivel más elevado, se ajustará el volumen más bajo cuando se vuelva a pulsar la tecla.

Desconectar/conectar el tono de llamada

Puede desconectar el tono de llamada de la estación intercomunicadora doméstica cuando no haya comunicación.



Pulse brevemente la tecla  para desconectar el tono de llamada.

Con el tono de llamada desconectado, la tecla  está encendida de manera permanente.



Vuelva a pulsar la tecla  para volver a conectar el tono de llamada.

La iluminación de la tecla  se apaga.



Desconectar el tono de llamada sólo en caso necesario

Desconecte el tono de llamada sólo en casos excepcionales. De lo contrario existe el peligro de que el timbre no se oiga p. ej. en casos de emergencia.



Ajustar la melodía del tono de llamada

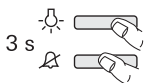

La estación intercomunicadora doméstica para montaje de superficie de manos libres ofrece cinco melodías de tono de llamada, que se pueden asignar individualmente al pulsador de llamada de planta, a los pulsadores de llamada de la estación intercomunicadora exterior o a los pulsadores de llamada interna de otras estaciones intercomunicadoras domésticas.

De este modo es posible, p. ej. en una casa con varias personas, asignar a cada habitante un único pulsador de llamada de la estación intercomunicadora exterior (p. ej. padres, hijos) con melodías individuales del tono de llamada.

La melodía del tono de llamada se ajusta del siguiente modo:



1. Active el tono de llamada cuya melodía desea modificar, pulsando el pulsador de llamada anteriormente memorizado.
2. Para cambiar la melodía del último tono de llamada activado, pulse la tecla  en la estación intercomunicadora doméstica y manténgala pulsada.
3. Dentro de 3 segundos, pulse adicionalmente la tecla  y mantenga las dos teclas pulsadas, hasta que oiga la nueva melodía del tono de llamada.
4. Para seleccionar la siguiente melodía del tono de llamada, repita los pasos 2 y 3.

Con cada pulsación de las teclas  y  se ajusta una nueva melodía del tono de llamada. Si se ha alcanzado la última melodía del tono de llamada, se ajustará la primera melodía con la siguiente pulsación de la tecla.



Nota

Al borrar la asignación del tono de llamada de la estación intercomunicadora doméstica, la melodía del tono de llamada correspondiente se restablece al ajuste de fábrica.

Garantía

La garantía es efectiva dentro del marco las disposiciones legales a través de un establecimiento especializado.

Entregue o envíe el dispositivo defectuoso libre de franqueo con una descripción del problema a su distribuidor correspondiente (establecimiento especializado/empresa de instalación/establecimiento especializado en electricidad).

Éste se encargará de enviar los dispositivos al Gira Service Center.

Gira
Giersiepen GmbH & Co. KG
Elektro-Installations-
Systeme
Postfach 1220
42461 Radevormwald
Deutschland
Tel +49 (0) 21 95 / 602 - 0
Fax +49 (0) 21 95 / 602 - 191
www.gira.de
info@gira.de

19/11

GIRA